

Leżak aluminiowy LA Maxi

Instrukcja użytkowania

PL 1.2026 1

LA Maxi aluminium deck chair

Instructions manual

EN 1.2026 11

Liegestuhl aus Aluminium LA Maxi

Gebrauchsanweisung

DE 1.2026 21

Transat en aluminium LA Maxi

Mode d'emploi

FR 1.2026 31

PL 1.2026

Leżak aluminiowy LA Maxi

Instrukcja użytkowania

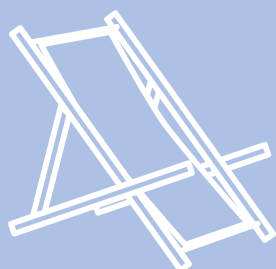

LITEX
PROMO



Spis treści

| | |
|--|---|
| 1. Wstęp | 3 |
| 2. Informacje | 4 |
| 2.1. Informacje bezpieczeństwa | 4 |
| 3. Podstawowe informacje techniczne | 4 |
| 3.1. Informacje dodatkowe | 4 |
| 4. Montaż | 5 |
| 4.1. Zawartość zestawu | 5 |
| 4.2. Instrukcja montażu | 5 |
| 5. Leżak z poszyciem | 6 |
| 5.1. Instrukcja montażu / wymiany poszycia | 6 |
| 6. Leżak z falbaną i poduszką | 7 |
| 6.1. Instrukcja montażu falbany | 7 |
| 6.2. Instrukcja montażu poduszki | 7 |
| 7. Konserwacja i pielęgnacja | 8 |
| 8. Przechowywanie | 8 |
| 9. Serwis i części | 9 |
| 10. Wsparcie | 9 |

1. Wstęp

Litex Promo oferuje trwały, wysokiej jakości zaawansowany produkt w postaci leżaka aluminiowego. Leżak aluminiowy z dowolnym nadrukiem to wysoka funkcjonalność w pięknej formie. Dzięki niemu można w ciekawy sposób kształtować przestrzeń zewnętrzną wokół lokali gastronomicznych, stref wypoczynkowych, przestrzeni plażowych i eventowych.

Instrukcja obsługi dotyczy leżaka aluminiowego i uwzględnia następujące kwestie:

- bezpieczeństwo,
- instalacja,
- eksploatacja,
- konserwacja.

Producent Litex Promo Sp.z o.o. nie odpowiada za szkody wynikające z nieprzebrzegania niniejszej instrukcji. Do sprzedaży realizowanej na rzecz Kupującego zastosowanie mają Ogólne Warunki Handlowe dostępne pod adresem www.litex.pl/ogolne-warunki-handlowe. Litex Promo Sp. z o.o. informuje, że przed eksploatacją leżaka należy bezwzględnie zapoznać się i stosować niniejszą instrukcję obsługi.

Masz wątpliwości? Nie wszystko jest zrozumiałe?

Skontaktuj się z nami: e-mail: info@litex.pl

Leżak aluminiowy został zaprojektowany by spełniać funkcję siedziska, dlatego przeznaczony jest wyłącznie do takiej formy użytkowania. Bezwzględnie należy używać go tylko:

- Zgodnie z przeznaczeniem, tj. jako leżaka do siedzenia,
- W prawidłowych warunkach technicznych,
- W prawidłowych warunkach atmosferycznych.

Nieprawidłowości, które mogą mieć wpływ na bezpieczeństwo i funkcjonowanie leżaka aluminiowego muszą być natychmiast usunięte, w przeciwnym wypadku dalsza jego eksploatacja jest zabroniona.

Wszelkie czynności wskazane w instrukcji winne być wykonane w sposób określony w instrukcji. Wszelkie usterki i stwierdzone wady wymagają konsultacji ze sprzedawcą. Samodzielne naprawy są niedopuszczalne i odbywają się na wyłączne ryzyko kupującego.

W związku z posiadaniem przez nas pozytywnej weryfikacji systemów zarządzania jakością i zarządzania środowiskowego przedstawiamy potwierdzenie naszych kompetencji w poszczególnych dziedzinach, powiązanych bezpośrednio z produkcją wysokiej jakości outdoorowych produktów reklamowych.

Certyfikaty i normy

- Certyfikat ISO 9001:2015
- Certyfikat ISO 14001:2015
- Certyfikat ISO 45001:2018
- Certyfikat AQAP 2110:2016
- Certyfikat ECOVADIS 2023
- Bezpieczeństwo mechaniczne
PN EN 581-1: 2017-04; PN EN 581-2: 2016-02



Stosujemy się do norm i systemu zarządzania środowiskowego.



Spełniamy międzynarodowe normy systemu zarządzania jakością w organizacji.

2. Informacje

2.1. Informacje bezpieczeństwa

⚠ Uwaga: Zagrożenie bezpieczeństwa

- Należy zawsze mieć pewność, że oparcie leżaka jest solidnie rozłożone - patrz. pkt. Instrukcja montażu i Instrukcja wymiany poszycia.
- Dopuszczalna waga użytkownika leżaka aluminiowego powinna wynosić max. 110 kg
- Produkt jest przeznaczony do użytku domowego, turystycznego oraz komercyjnego.
- Leżak należy ustawić tylko na stabilnym podłożu.
- Należy każdorazowo rozkładać leżak zgodnie z instrukcją.
- Instrukcja leżaka powinna znajdować się w miejscu użytkowania leżaka.
- Podczas otwierania / zamykania i przenoszenia nie wkładać rąk / palców między ruchome elementy konstrukcji leżaka.
- Produkt nie może być obsługiwany przez dzieci lub osoby wymagające opieki.
- Poszycie jest materiałem palnym, dlatego produkt powinien znajdować się w bezpiecznej odległości od źródła ciepła.
- Nie używać ostrych narzędzi do rozpakowania produktu.

3. Podstawowe informacje techniczne

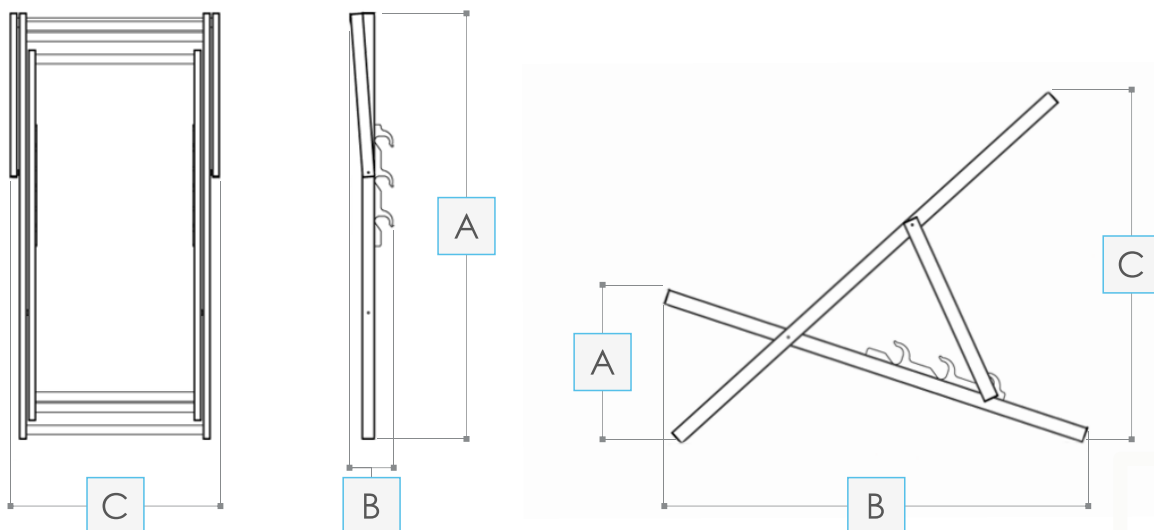

| | | | | | | | | | |
|----------------------------|----------------------|----------------------|----------------------|-----------------------|-----------------------|-----------------------|----------------------|----------------------|----------------------|
| Wymiary po złożeniu [mm] | A: 1310 | B: 90 | C: 575 | | | | | | |
| Wymiary po rozłożeniu [mm] | A ₁ : 410 | A ₂ : 365 | A ₃ : 315 | B ₁ : 1020 | B ₂ : 1035 | B ₃ : 1070 | C ₁ : 970 | C ₂ : 860 | C ₃ : 730 |

3.1. Informacje dodatkowe

| | |
|-------------------------------|--|
| Nośnik | tkanina poliestrowa |
| Poszycie | jednostronne lub dwustronne, system łatwej wymiany |
| Rodzaj i kolor stelaża | aluminium malowane proszkowo, czarny |
| Waga pojedynczego leżaka [kg] | 3,5 |

| | |
|-----------------------------|--|
| | Opcje dodatkowe |
| Falbanka z tyłu leżaka [mm] | 435 x 250 |
| Poduszka do leżaka | wymiary: 470 x 160 [mm], tkanina poliestrowa |

4. Montaż

4.1. Zawartość zestawu

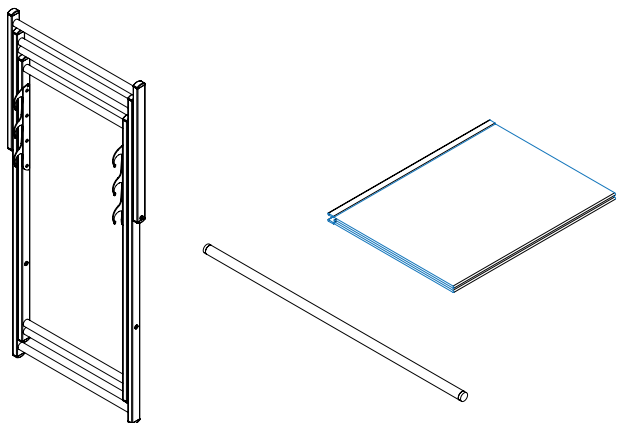

4.2. Instrukcja montażu

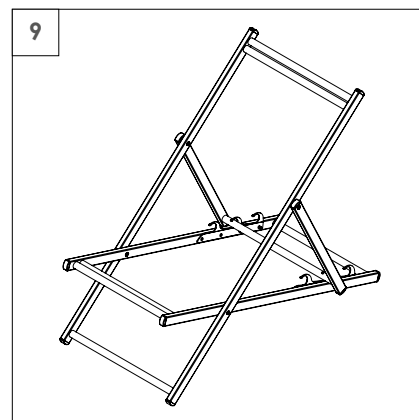
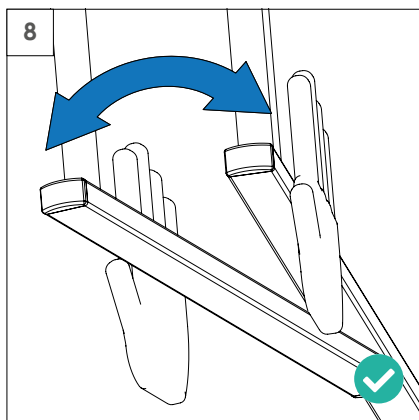
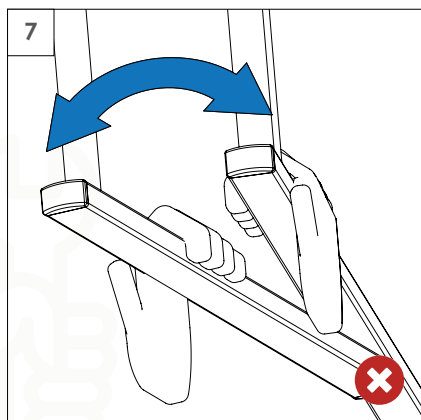
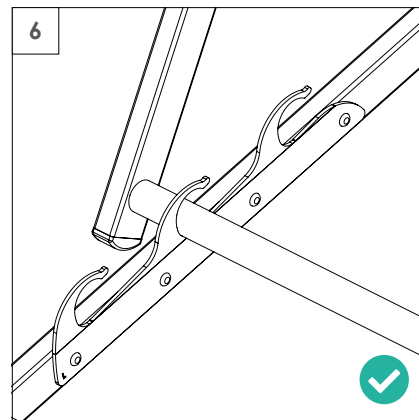
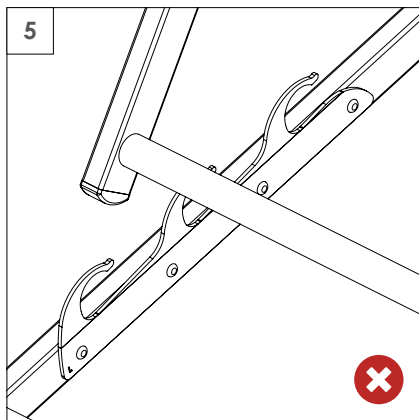
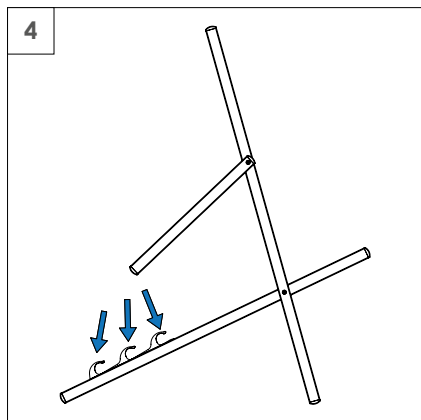
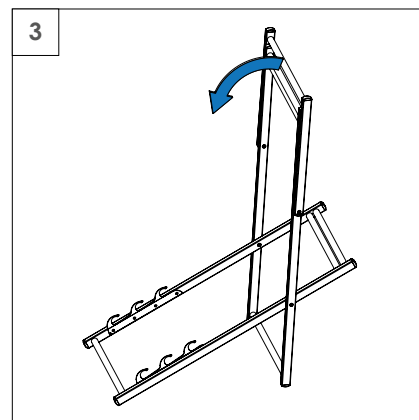
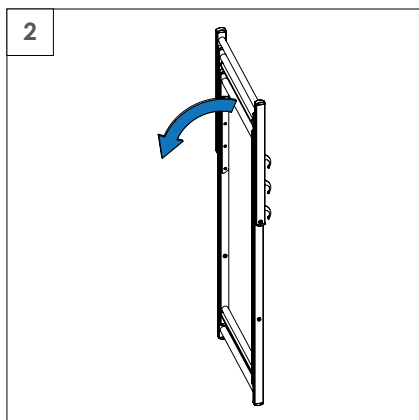
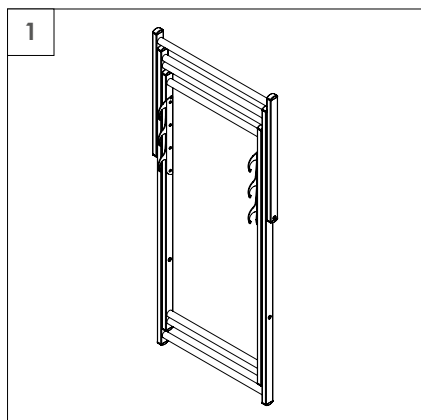

5. Leżak z poszyciem

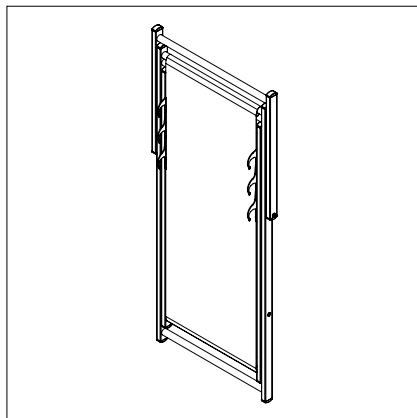
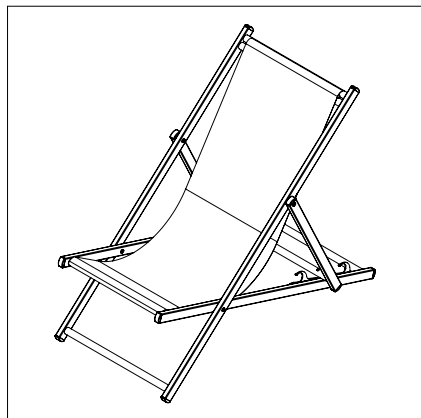

5.1. Instrukcja montażu / wymiany poszycia

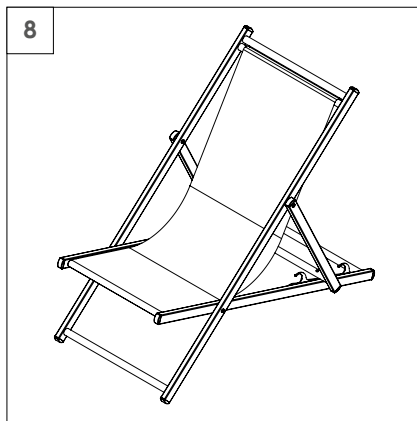
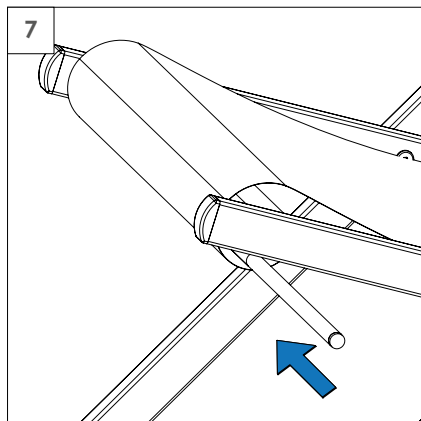
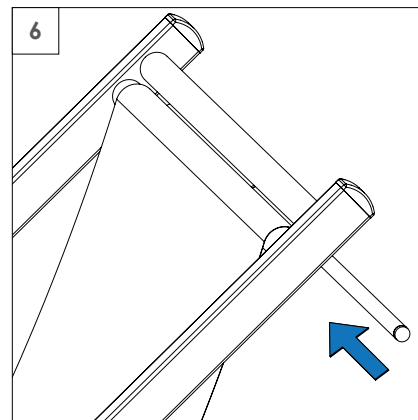
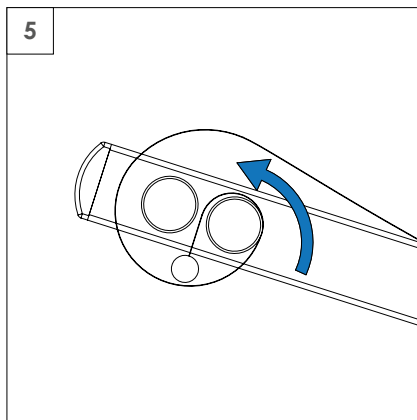
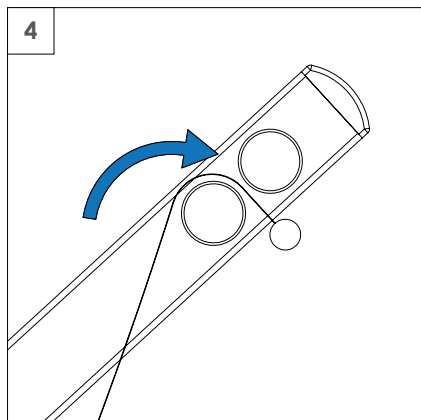
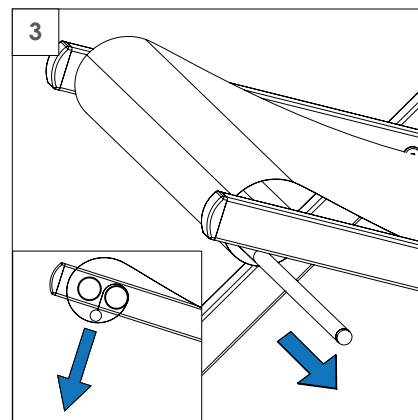
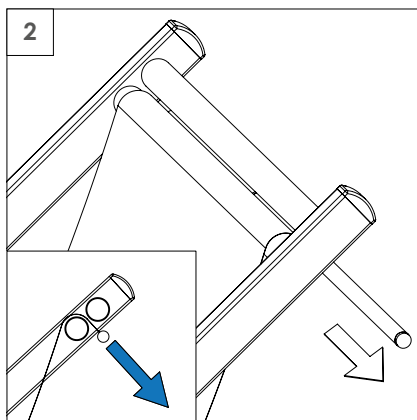
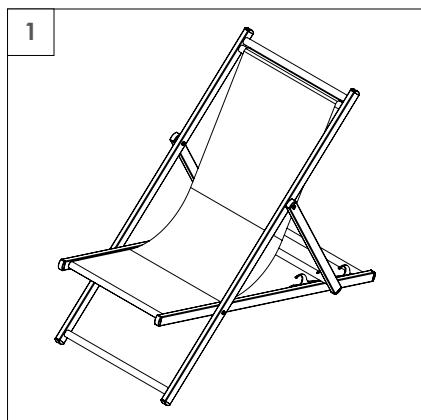

6. Leżak z falbaną i poduszką

6.1. Instrukcja montażu falbany

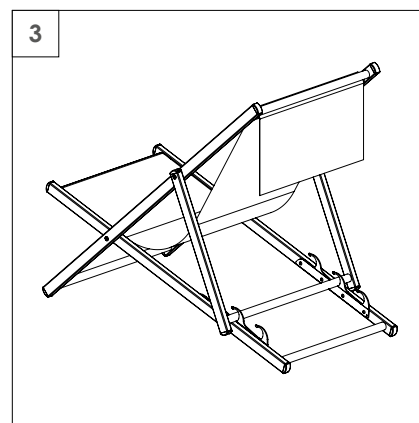
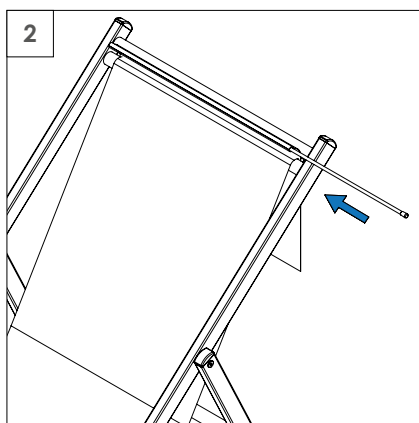
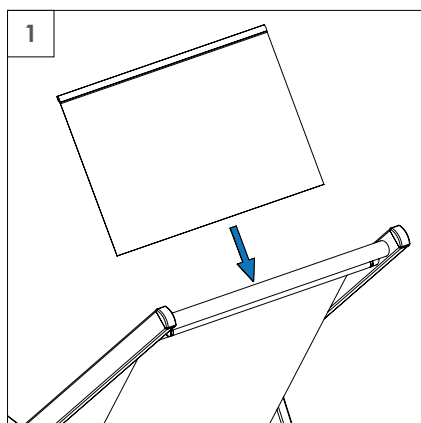

6.2. Instrukcja montażu poduszki

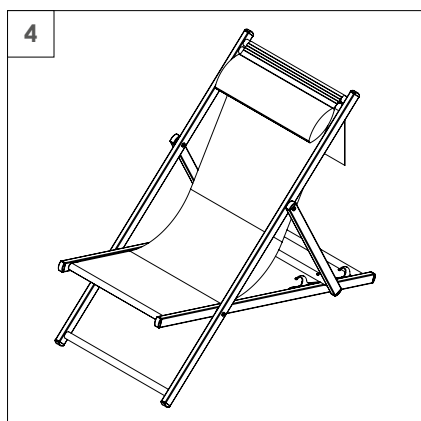
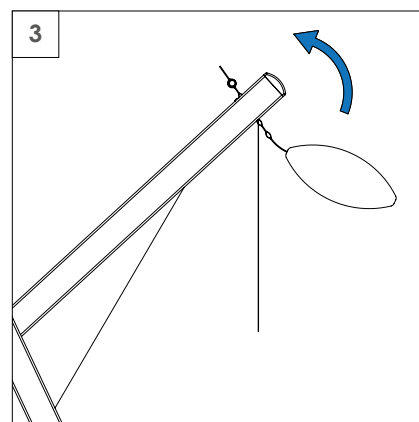
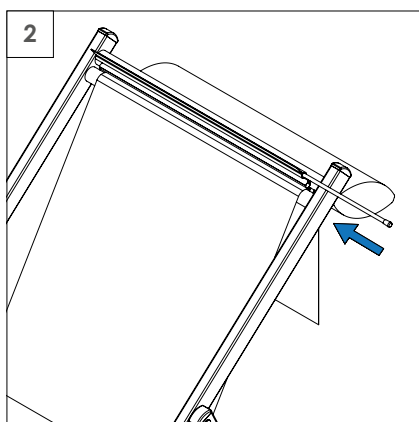
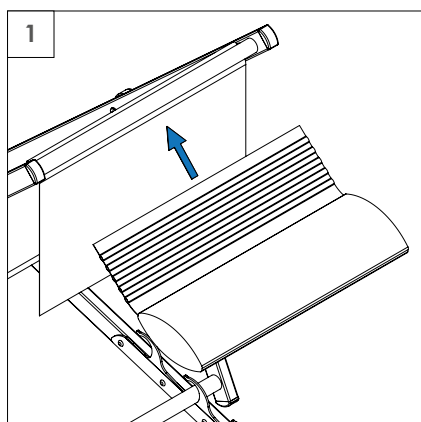

7. Konserwacja i pielęgnacja

Klient powinien przeprowadzić dokładną inspekcję produktu, używając poniższego spisu, po pierwszym montażu lub przed przechowywaniem.

W celu wyczyszczenia leżaka nie należy używać żadnych ostrych narzędzi, takich jak noże lub skrobacze metalowe ani też żrących środków czyszczących. Podczas oczyszczania nie należy korzystać z wodnych węży ogrodowych ani urządzeń oczyszczających pod wysokim ciśnieniem, w tym myjek wysokociśnieniowych.

Poszycie / Tkanina:

- nie wolno czyścić poszycia / tkaniny chemicznie,
- pranie wodne ręcznie - lekko wygniatać,
- zmywanie powierzchniowe - miejsca silnie zabrudzone lekko pocierać mokrą gąbką. Temperatura prania - maks. 40°C,
- rodzaj środka piorącego - lekkie środki piorące przeznaczone dla wyrobów kolorowych np. szare mydło,
- odwadnianie i suszenie - nie wykręcać, suszyć w pozycji pionowej w stanie rozwieszonym na wolnym powietrzu w temperaturze 19-25 stopni Celsjusza,
- nie stosować rozpuszczalników organicznych, chemicznych i nie chlorować,
- trzymać z dala od otwartego ognia. W sytuacji zapalenia się poszycia gasić za pomocą wody, gaśnicy proszkowej lub śniegowej.

Elementy konstrukcji stelaża: Czyszczenie przy pomocy wilgotnej szmatki zamoczonej w wodzie z mydłem lub płynem do mycia naczyń. W celu usunięcia pyłu, kurzu i innych zanieczyszczeń zalegających na konstrukcji.

Zdejmowanie i zakładanie poszycia: Postępować wg kroków przedstawionych w instrukcji.

Konserwacja roczna: Klient powinien przeprowadzić dokładną inspekcję leżaka używając poniższego spisu, po pierwszym montażu lub przed przechowywaniem leżaka przez długi czas. W przypadku stwierdzenia nieprawidłowości należy zaprzestać użytkowania produktu.

| Czynności kontrolne | Rozwiązanie problemu |
|--|--|
| Sprawdzić poprawność zamocowania poszycia | Zamontować poszycie wg kroków instrukcji |
| Sprawdzić wytrzymałość poszycia | W przypadku przedarcia lub widocznych oznak starzenia tkaniny - wymienić poszycie |
| Sprawdzić dokręcenie śrub mocujących | W przypadku luźnych śrub - dokręcić; w przypadku uszkodzonej śruby - wymienić śrubę |
| Sprawdzić mocowanie „grzebieni” do regulacji poziomu siedziska | W przypadku luźnych grzebieni - dokręcić; w przypadku uszkodzonych grzebieni - wymienić grzebienie |

8. Przechowywanie

Leżak aluminiowy musi być przechowywany w suchym pomieszczeniu wolnym od mrozu.

Aby uniknąć plam lub zabrudzeń, przed spakowaniem leżaka aluminiowego należy:

- oczyścić stelaż i poszycie,
- pozwolić, aby poszycie całkowicie wyschło,
- przechowywać w miejscu niedostępnym dla gryzoni.

9. Serwis i części

W przypadku wszelkich pytań dotyczących montażu lub zamówienia części zamiennych należy skontaktować się z Działem Obsługi Klienta (kontakt na stronie www.litex.pl lub pod adresem e-mail: info@litex.pl).

W przypadku reklamacji należy zarejestrować ją przez formularz reklamacyjny dostępny na stronie www.litex.pl.

10. Wsparcie

Masz wątpliwości? Nie wszystko jest zrozumiałe?

Skontaktuj się z nami: e-mail: info@litex.pl





LITEX

PROMO

Litex Promo Sp. z o.o.
Staroprzygodzka 117
63-400 Ostrów Wielkopolski

info@litex.pl
www.litex.pl

EN 1.2026

LA Maxi aluminium deck chair

Instructions manual

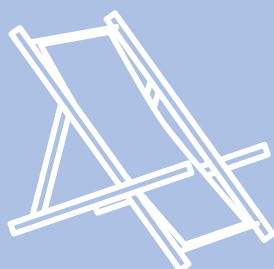

LITEX
PROMO



Table of contents

| | |
|--|----|
| 1. Introduction | 13 |
| 2. Information | 14 |
| 2.1. Safety information | 14 |
| 3. Basic technical information | 14 |
| 3.1. Additional information | 14 |
| 4. Installation | 15 |
| 4.1. Contents of the kit | 15 |
| 4.2. Installation instructions | 15 |
| 5. Deck chair with cover | 16 |
| 5.1. Instructions manual / for replacing the cover | 16 |
| 6. Deck chair with valance and cushion | 17 |
| 6.1. Instructions for installing the valance | 17 |
| 6.2. Installation instructions for the cushion | 17 |
| 7. Maintenance and care | 18 |
| 8. Storage | 18 |
| 9. Service and part | 19 |
| 10. Support | 19 |

1. Introduction

Litex Promo offers a durable, high-quality advanced product in the form of an aluminium deckchair. An aluminium deckchair with optional imprint means high functionality in a beautiful form. It allows you to shape the outdoor space around catering establishments, leisure areas, beach and event spaces in an interesting way.

Instruction manual for aluminium deckchair:

- Safety,
- Installation,
- Exploitation,
- Maintenance.

The manufacturer, Litex Promo Sp. z o.o., is not liable for any damage resulting from failure to comply with these instructions. The General Terms and Conditions available at <https://litexpromo.com/terms-condition> apply to sales made to the Buyer. Litex Promo Sp. z o.o. informs you that it is absolutely necessary to read and follow this instruction manual before using the aluminium deck chair.

You've got doubts? Not everything is understandable?

Contact us: e-mail: info@litex.pl

The aluminium deckchair has been designed to fulfil the function of a seat and is therefore intended exclusively for this form of use. It is absolutely necessary to use it only:

- As intended, i.e. as a deckchair for sitting,
- Under correct technical conditions,
- Under correct weather conditions.

Irregularities which may affect the safety and functioning of the aluminium deck chair must be rectified immediately, otherwise its further use is prohibited.

All actions specified in the manual should be performed in the manner described in the manual.

Any faults and defects found require consultation with the seller. Independent repairs are not permitted and are carried out at the buyer's sole risk.

In connection with our positive verification of the quality and environmental management systems, we provide evidence of our competence in various areas directly related to production of high-quality outdoor advertising products.

Certificates and standards

- Certificate ISO 9001:2015
- Certificate ISO 14001:2015
- Certificate ISO 45001:2018
- Certificate AQAP 2110:2016
- ECOVADIS 2023 Certified
- Mechanical safety
PN EN 581-1: 2017-04; PN EN 581-2: 2016-02



We comply with the standards and system environmental management.



We comply with the international standards of the organisation's quality management system.

2. Information

2.1. Safety information

⚠ Attention: Safety hazard

- Always ensure that the deckchair backrest is firmly extended - see para. Assembly instructions and replacement instructions for the cover.
- The permissible user weight of an aluminium deckchair should be max. 110 kg.
- Conditions for use of the product: camping, domestic and contract.
- Only place the deckchair on a stable surface.
- Always ensure that the deckchair is firmly unfolded in accordance with the instructions.
- The instructions for the aluminium deckchair should be in the place where the deckchair is used.
- When opening / closing and moving, do not put your hands / fingers between the moving parts of the frame structure.
- The product must not be operated by children or persons requiring care.
- The fabric is a flammable material; therefore, the product should be kept at a safe distance from any heat source.
- Do not use sharp tools to unpack the product.

3. Basic technical information

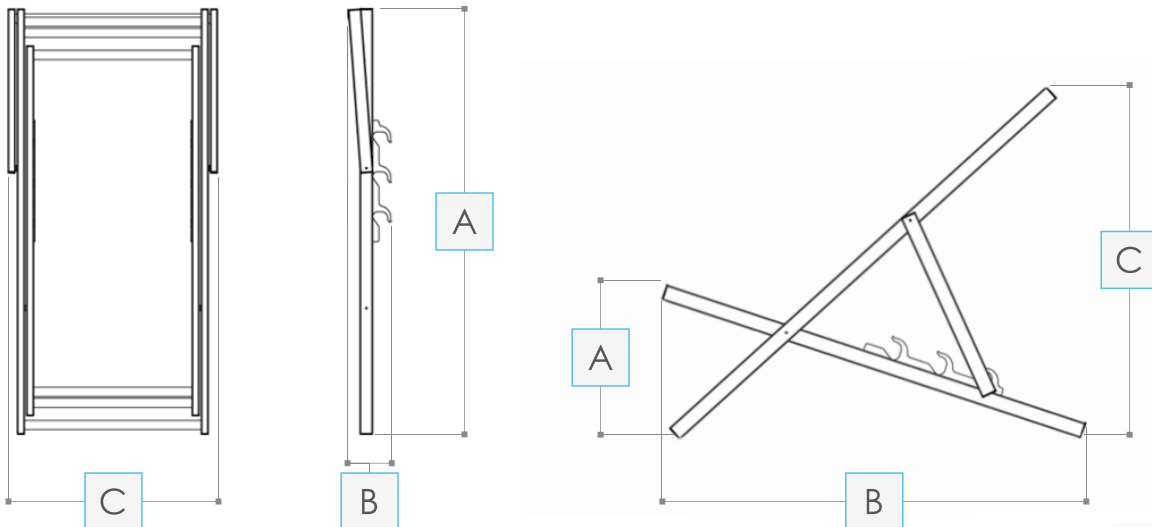

| | | | | | | | | | |
|--------------------------|----------------------|----------------------|----------------------|-----------------------|-----------------------|-----------------------|----------------------|----------------------|----------------------|
| Folded dimensions [mm] | A: 1310 | B: 90 | C: 575 | | | | | | |
| Unfolded dimensions [mm] | A ₁ : 410 | A ₂ : 365 | A ₃ : 315 | B ₁ : 1020 | B ₂ : 1035 | B ₃ : 1070 | C ₁ : 970 | C ₂ : 860 | C ₃ : 730 |

3.1. Additional information

| | |
|-----------------------------------|--|
| Type of fabric | polyester fabric |
| Seat | single- or double-sided, exchangeable seat |
| Type and colour of frame | powder-coated aluminum, black |
| Weight of a single deckchair [kg] | 3,5 |

| | |
|--|--|
| | Additional options |
| Valance at the back of the deck chair [mm] | 435 x 250 |
| Cushion for the deck chair | dimensions: 470 x 160 mm, polyester fabric |

4. Installation

4.1. Contents of the kit

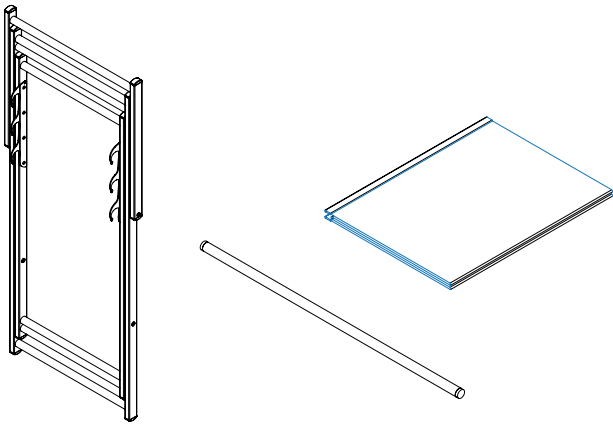

4.2. Installation instructions

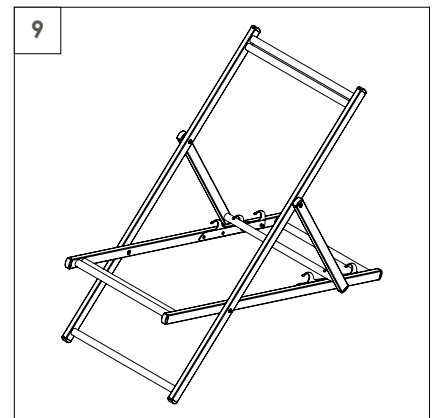
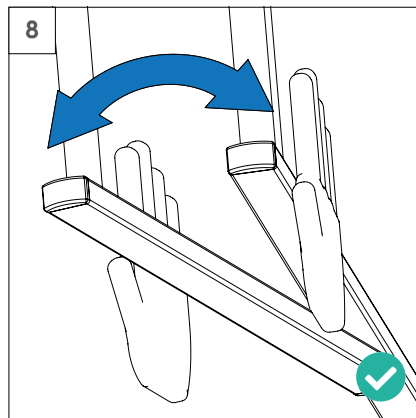
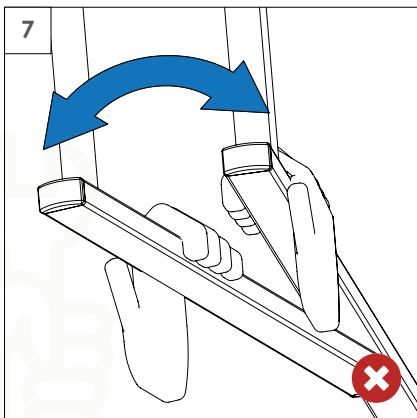
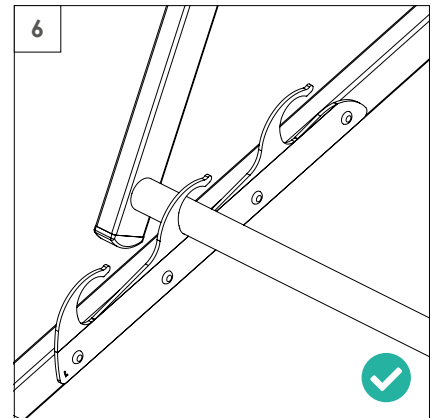
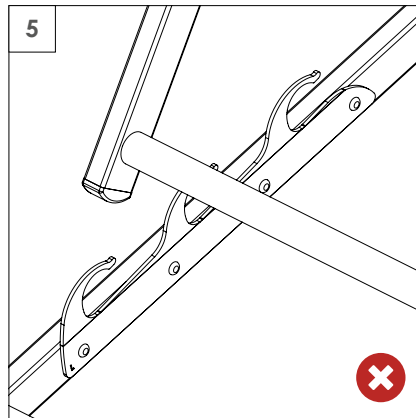
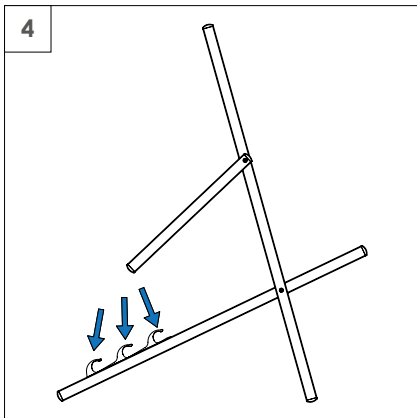
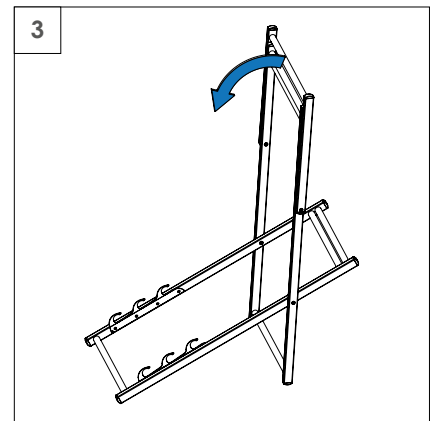
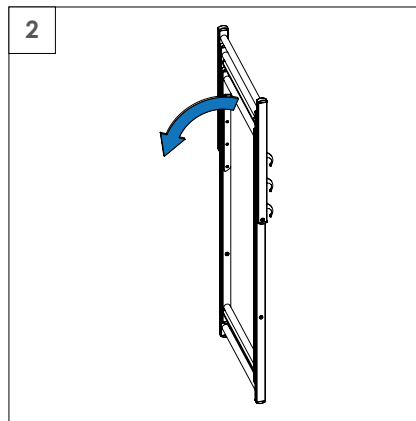
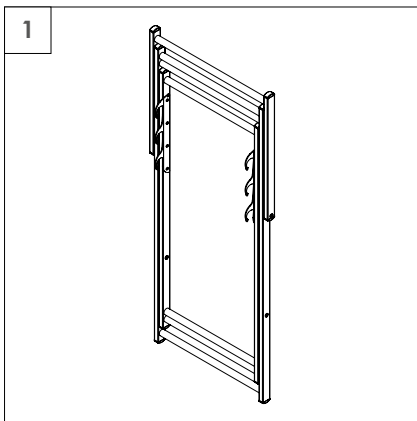

5. Deck chair with cover

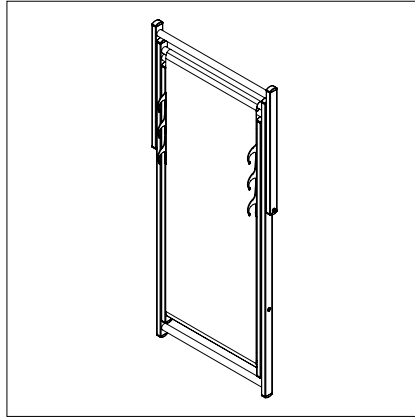
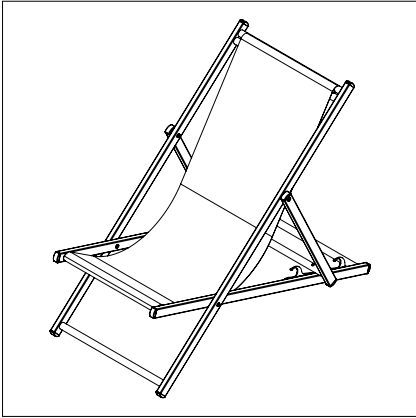

5.1. Instructions manual / for replacing the cover

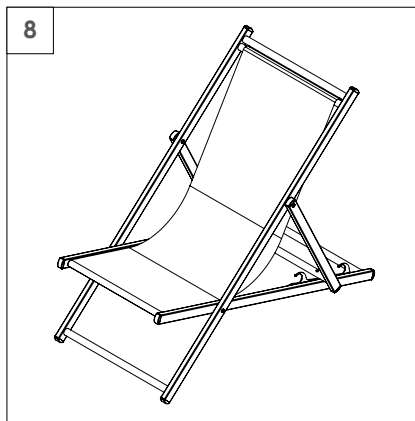
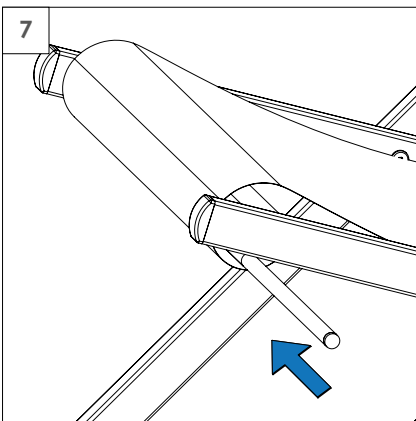
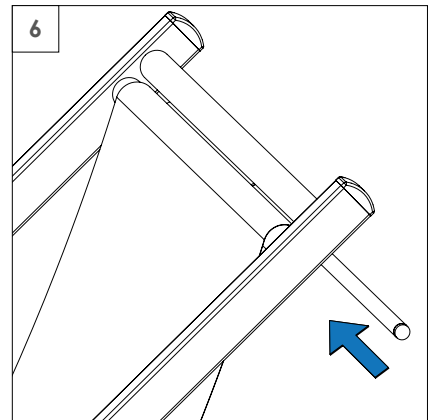
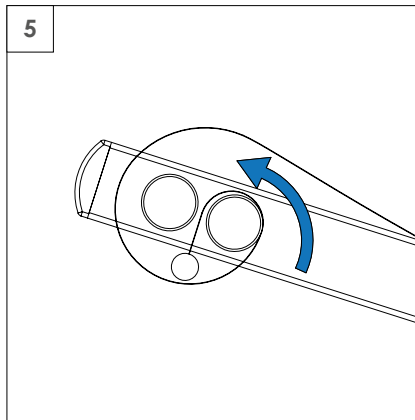
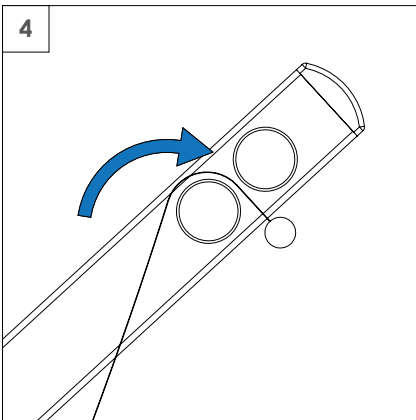
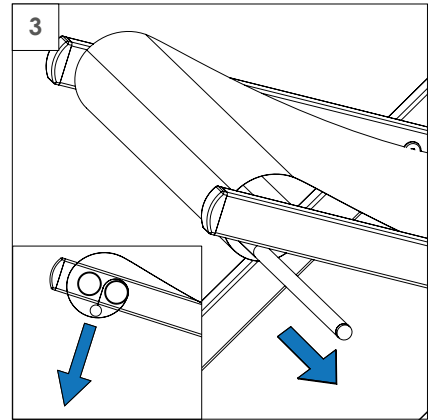
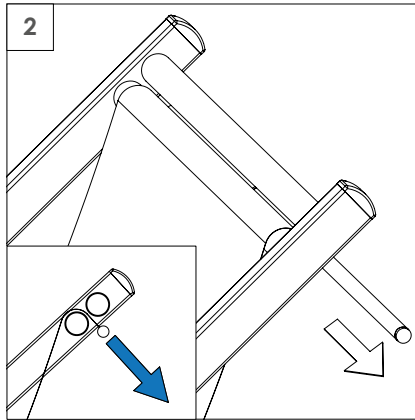
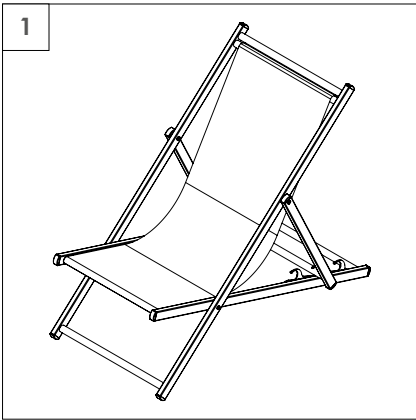

6. Deck chair with valance and cushion

6.1. Instructions for installing the valance

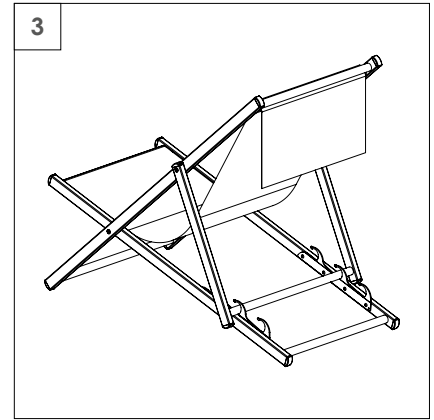
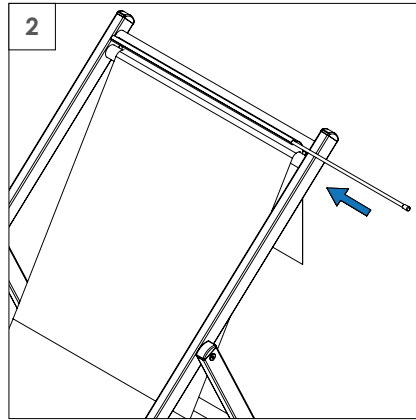
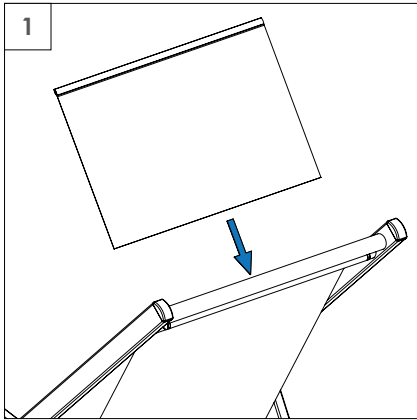

6.2. Installation instructions for the cushion

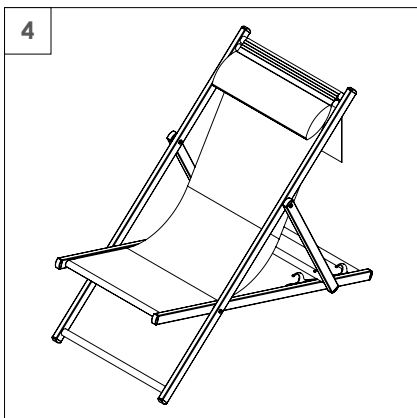
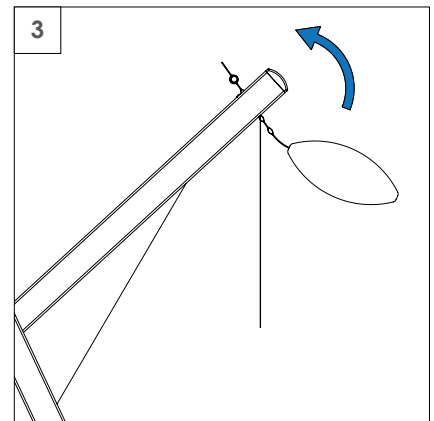
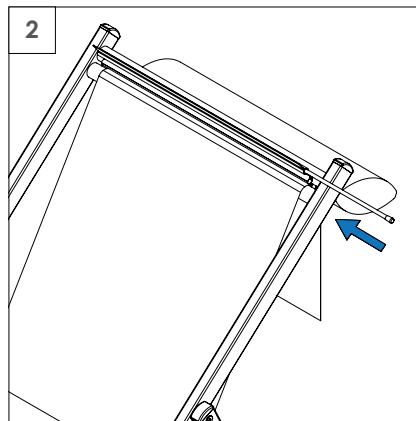
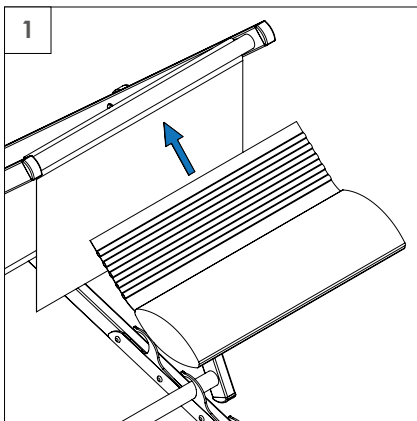

7. Maintenance and care

The customer should inspect the product thoroughly using the following inventory, after initial assembly or before putting it in storage.

Sharp tools such as knives or metal scrapers, or corrosive cleaning chemicals should not be used to clean the product. During cleaning water garden hoses or high-pressure cleaners should not be used.

Cover / Fabric:

- Do not dry-clean the cover/fabric,
- Hand washing ,
- Surface washing - gently rub heavily dirty areas with a wet sponge. Washing temperature - max. 40°C,
- Type of detergent - light detergents for coloured products, e.g. grey soap,
- Draining and drying - do not twist, hang dry upright in the open air at 19 - 25°C,
- Do not use organic or chemical solvents and do not chlorinate,
- Keep away from open flames. In case the product is set on fire, extinguish it using a water, powder or CO² extinguisher.

Frame construction elements: Clean with a damp cloth soaked in water with soap or dishwashing liquid. To remove dust and dirt deposited on the structure.

Removing and attaching the cover: Follow the steps outlined in the instruction manual.

Annual maintenance: Annual maintenance The customer should inspect the product thoroughly using the list below, after first assembly or before storing the product for a long time. If any irregularities are found, discontinue use of the product.

| Checking | Solving the problem |
|--|--|
| Check if the cover is attached correctly | Attach the cover according to the steps in the instruction manual |
| Check the strength of the cover | In case of tears or if the fabric is showing visible signs of wear - replace the cover |
| Check tightness of fixing screws | In case of loose screws - tighten; in case of damaged screw - replace screw |
| Check the attachment of adjustment brackets that enable the chair to recline | In case of loose combs - tighten; in case of damaged combs - replace combs |

8. Storage

The aluminium deckchair must be stored in a dry room free from frost.

To avoid stains or dirt, before folding the aluminium deckchair:

- Clean the base, frame and cover.
- Allow the covering to dry completely.
- Keep out of reach of rodents.

9. Service and parts

If you have any questions about installation or ordering spare parts, please contact your account manager. In the event of a complaint, please register it via the complaint form available at www.litex.pl.

10. Support

You've got doubts? Not everything is understandable?

Contact us:

e-mail: info@litex.pl





Litex Promo Sp. z o.o.
Staroprzygodzka 117
63-400 Ostrów Wielkopolski

info@litex.pl
www.litex.pl

DE 1.2026

Liegestuhl aus Aluminium LA Maxi

Gebrauchsanweisung

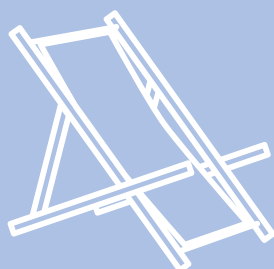

LITEX
PROMO



Inhaltsverzeichnis

| | |
|--|----|
| 1. Vorwort | 23 |
| 2. Informationen | 24 |
| 2.1. Sicherheitshinweise | 24 |
| 3. Technische Grundinformationen | 24 |
| 3.1. Weitere Informationen | 24 |
| 4. Montage | 25 |
| 4.1. Inhalt des Pakets | 25 |
| 4.2. Installationsanleitung | 25 |
| 5. Liegestuhl mit Bespannung | 26 |
| 5.1. Montageanleitung / Anleitung für Austausch der Bespannung | 26 |
| 6. Liege mit Volant und Kissen | 27 |
| 6.1. Montageanleitung Volant | 27 |
| 6.2. Montageanleitung Kissen | 27 |
| 7. Wartung und Pflege | 28 |
| 8. Aufbewahrung | 28 |
| 9. Service und Ersatzteile | 29 |
| 10. Unterstützung | 29 |

1. Vorwort

Litex Promo bietet ein langlebiges, qualitativ hochwertiges Produkt in Form von einem Liegestuhl aus Aluminium. Dank ihm ist es möglich, sowohl den Innen- als auch den Außenbereich bei verschiedenen Veranstaltungen interessant zu gestalten oder ihn für Loungebereiche rund um Gastgärten zu nutzen.

Die Gebrauchsanweisung bezieht sich auf den Liegestuhl aus Aluminium und geht auf die folgenden Punkte ein:

- Sicherheit
- Montage
- Betrieb
- Wartung

Der Hersteller Litex Promo Sp. z o.o. haftet nicht für Schäden, die durch Nichtbeachtung dieser Anleitung entstehen. Für den Verkauf an den Käufer gelten die Allgemeinen Geschäftsbedingungen, die unter <https://litexpromo.de/de/allgemeine-geschaeftsbedingungen> verfügbar sind. Litex Promo Sp. z o.o. weist Sie darauf hin, dass Sie diese Anleitung zwingend lesen und beachten müssen, bevor Sie den Liegestuhl aus Aluminium benutzen.

Haben Sie Zweifel? Nicht alles ist verständlich? Nehmen Sie Kontakt mit uns auf E-Mail: info@litex.pl

Der Liegestuhl aus Aluminium wurde als Sitzmöbel entworfen und ist daher ausschließlich für diese Nutzungsform bestimmt. Es ist absolut notwendig, ihn nur wie vorgesehen zu verwenden:

- d.h. als Liegestuhl zum Sitzen,
- Unter angemessenen technischen Bedingungen,
- Unter angemessenen Wetterbedingungen.

Mängel, die die Sicherheit und Funktion des Liegestuhl aus Aluminium beeinträchtigen können, müssen sofort beseitigt werden, andernfalls ist die weitere Benutzung untersagt.

Alle in der Anleitung angegebenen Maßnahmen sind gemäß den Anweisungen in der Anleitung durchzuführen. Alle Mängel und festgestellten Fehler erfordern eine Rücksprache mit dem Verkäufer. Eigenständige Reparaturen sind unzulässig und erfolgen auf alleiniges Risiko des Käufers

Mit der positiven Bewertung des Qualitäts- und Umweltmanagementsystems bestätigen wir unsere Kompetenz in den einzelnen Bereichen, die in direktem Zusammenhang mit der Produktion von hochwertigen Außenwerbeprodukten stehen.

Zertifizierungen und Normen

- Zertifikat ISO 9001:2015
- Zertifikat ISO 14001:2015
- Zertifikat ISO 45001:2018
- Zertifikat AQAP 2110:2016
- Zertifikat ECOVADIS 2023
- Mechanische Sicherheit
- PN EN 581-1: 2017-04; PN EN 581-2: 2016-02



Wir halten uns an Normen und das Umweltmanagementsystem.



Wir erfüllen die internationalen Standards des Qualitätsmanagementsystems in einer Organisation.

2. Informationen

2.1. Sicherheitshinweise

Achtung: Sicherheitsgefährdung

- Achten Sie immer darauf, dass die Rückenlehne des Liegestuhls fest ausgezogen ist - siehe Absatz. Montageanleitung und Ersatzanleitung für den Bezug.
- Das zulässige Belastungsgewicht eines Aluminiumliegestuhls sollte max. 110 kg betragen.
- Das Produkt ist für den privaten Gebrauch, den Tourismus und den gewerblichen Gebrauch bestimmt.
- Stellen Sie den Liegestuhl nur auf eine stabile Unterlage.
- Der Liegestuhl muss immer gemäß der Anleitung aufgeklappt werden.
- Die Gebrauchsanweisung für den Aluminiumliegestuhl sollte sich an dem Ort befinden, an dem der Liegestuhl verwendet wird.
- Beim Öffnen / Schließen und beim Tragen die Hände / Finger nicht zwischen die beweglichen Teile des Liegestuhls stecken.
- Das Produkt darf nicht von Kindern oder pflegebedürftigen Personen bedient werden.
- Der Bezug besteht aus brennbarem Material; daher sollte das Produkt in sicherem Abstand zu jeglichen Wärmequellen gehalten werden.
- Verwenden Sie keine scharfen Werkzeuge zum Auspacken des Produkts.

3. Technische Grundinformationen

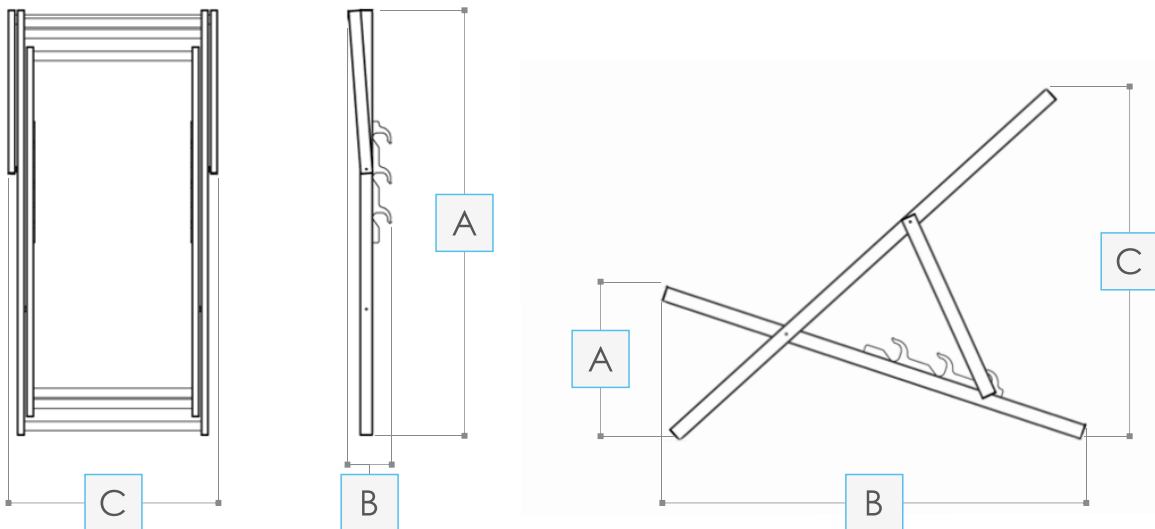

| | | | | | | | | | |
|-----------------------------------|----------------------|----------------------|----------------------|-----------------------|-----------------------|-----------------------|----------------------|----------------------|----------------------|
| Abmessungen zusammengeklappt [mm] | A: 1310 | B: 90 | C: 575 | | | | | | |
| Abmessungen aufgeklappt [mm] | A ₁ : 410 | A ₂ : 365 | A ₃ : 315 | B ₁ : 1020 | B ₂ : 1035 | B ₃ : 1070 | C ₁ : 970 | C ₂ : 860 | C ₃ : 730 |

3.1. Weitere Informationen

| | |
|-------------------------------|--|
| Artikel | Polystergewebe |
| Bespannung | ein- oder doppelseitiges, leicht zu wechselndes System |
| Modell und Farbe des Gestells | pulverbeschichtetes Aluminium, Schwarz |
| Gewicht je Liegestuhl [kg] | 3,5 |

| | |
|--|--------------------------------------|
| | Zusätzliche Optionen |
| Volant an der Rückseite des Liegestuhls [mm] | 435 x 250 |
| Kissen für den Liegestuhl | Maße: 470 x 160 [mm], Polystergewebe |

4. Montage

4.1. Inhalt des Pakets

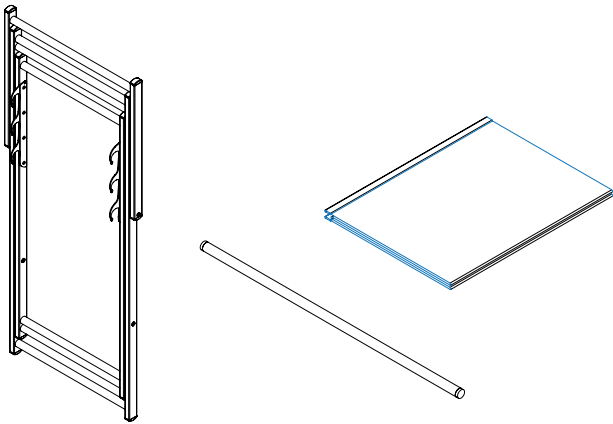

4.2. Installationsanleitung

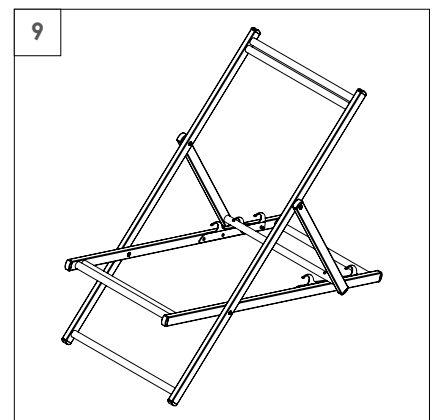
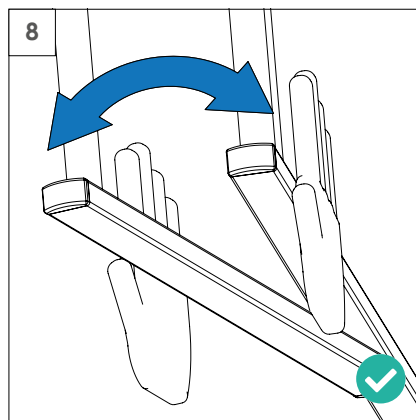
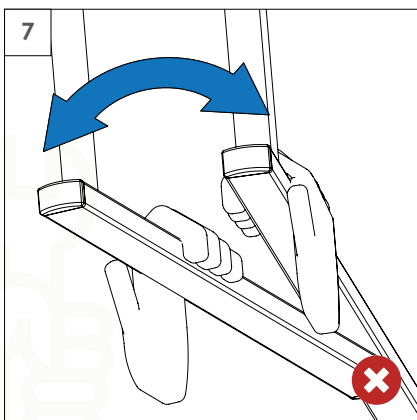
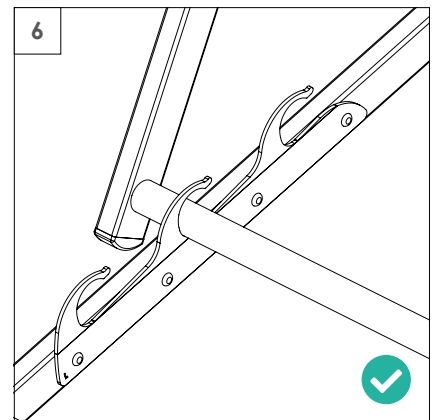
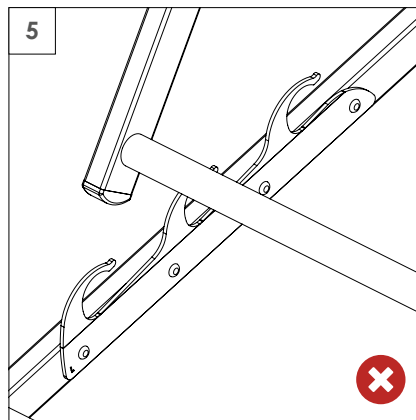
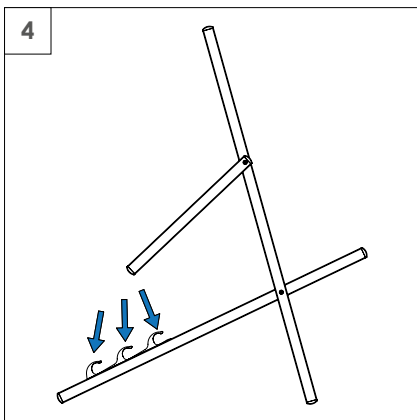
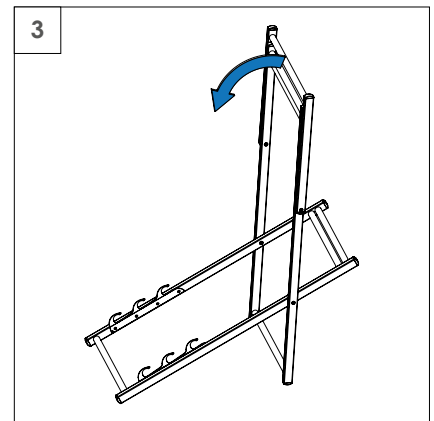
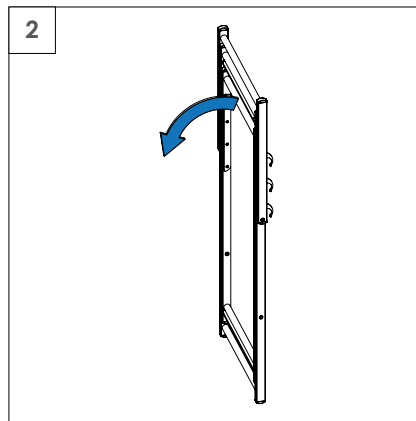
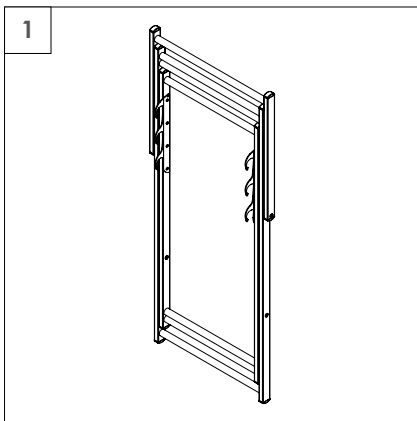

5. Liegestuhl mit Bespannung

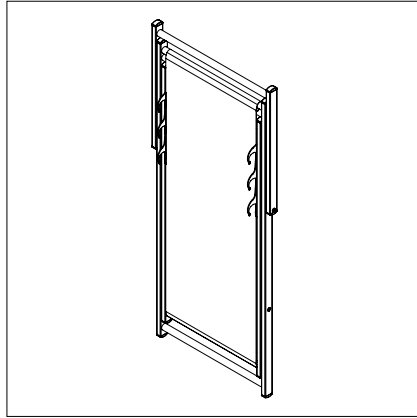
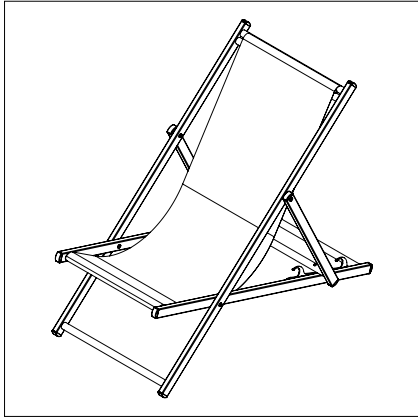

5.1. Montageanleitung / Anleitung für Austausch der Bespannung

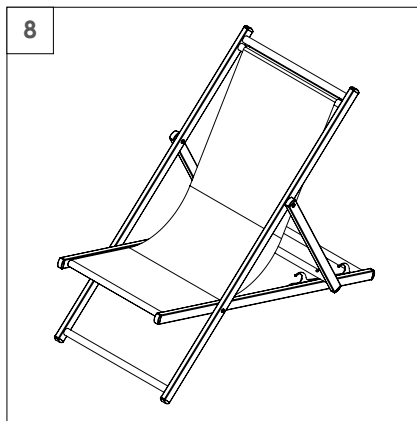
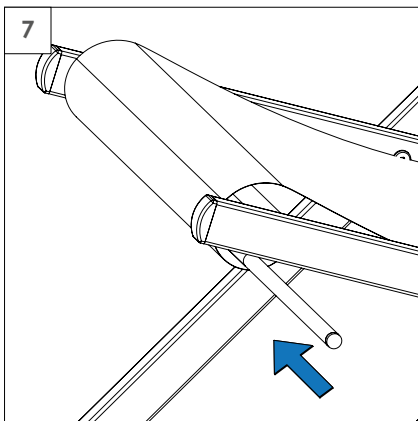
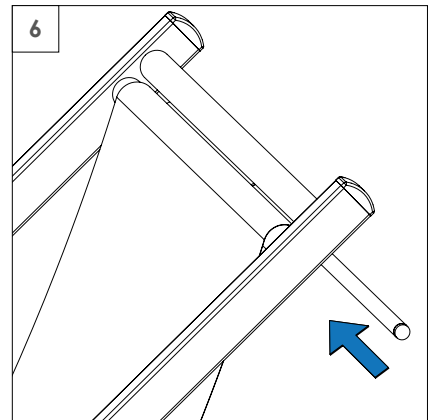
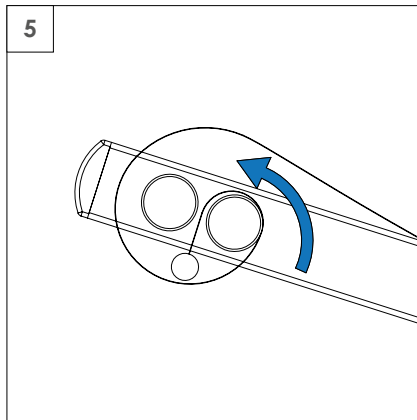
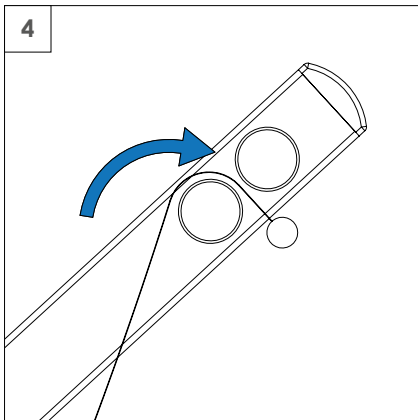
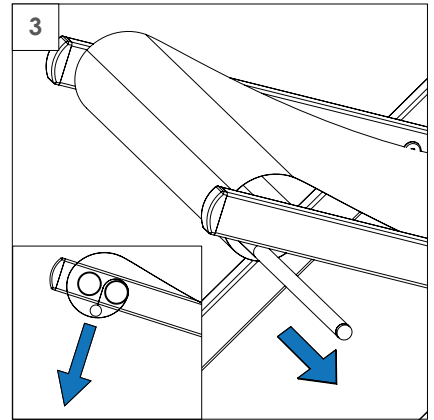
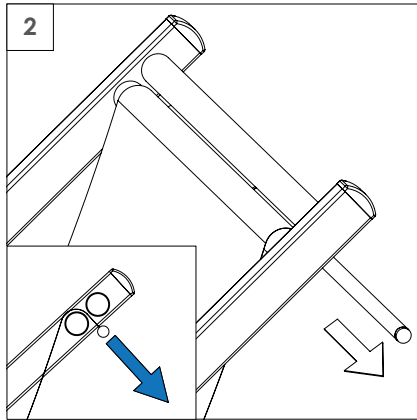
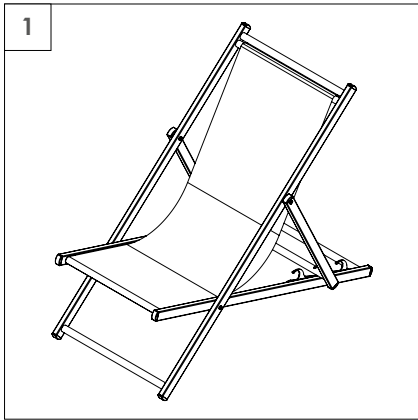

6. Liege mit Volant und Kissen

6.1. Montageanleitung Volant

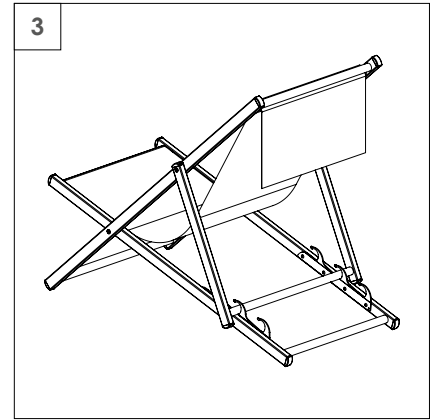
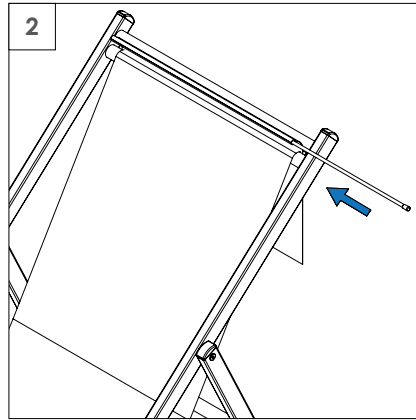
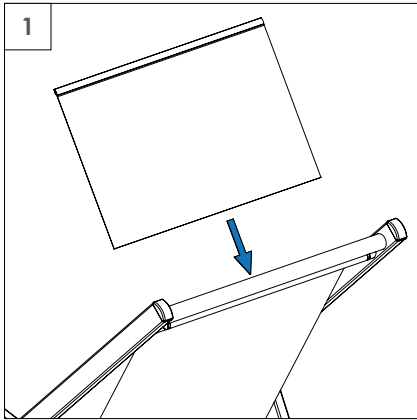

6.2. Montageanleitung Kissen

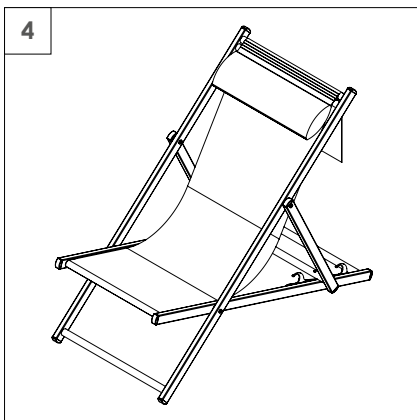
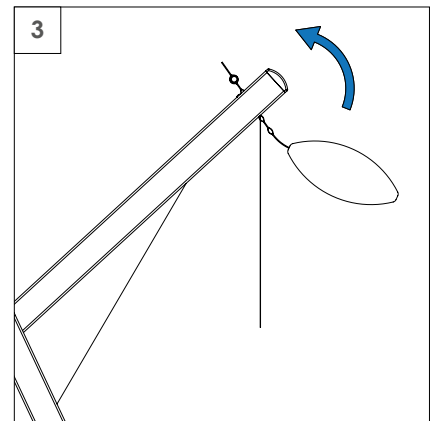
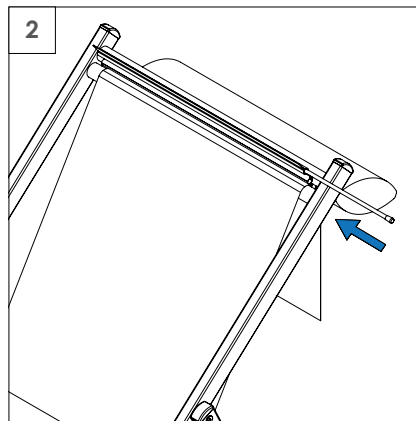
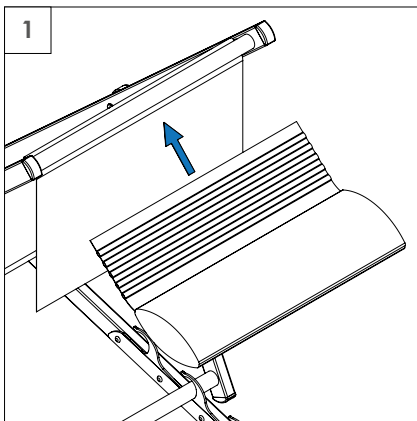

7. Wartung und Pflege

Der Kunde sollte nach der ersten Montage oder vor der Lagerung eine gründliche Inspektion des Produkts anhand der folgenden Aufstellung durchführen.

Zur Reinigung des Produkts dürfen keine scharfen Werkzeuge wie Messer oder Metallspachtel oder ätzende Reinigungsmittel verwendet werden. Verwenden Sie zur Reinigung keine Gartenschläuche oder Hochdruckreiniger.

Bespannung/Gewebe:

- Reinigen Sie die Bespannung/das Gewebe nicht chemisch,
 - Wasserwäsche mit der Hand - leicht kneten,
 - Oberflächenwäsche - stark verschmutzte Stellen leicht mit einem nassen Schwamm abreiben
- Waschtemperatur - max. 40°C,
- Art des Waschmittels - Feinwaschmittel für farbige Produkte, z. B. graue Seife,
 - Entwässern und Trocknen - nicht auswringen, aufrecht an der Luft bei 19 - 25 Grad Celsius trocknen
 - Keine organischen oder chemischen Lösungsmittel verwenden und nicht chlorieren,
 - Von offenen Flammen fernhalten. Im Falle von Brandstiftung mit Wasser, Pulver oder Schneelöcher löschen.

Elemente der Gestellkonstruktion: Mit einem feuchten, in Seifenlauge oder Spülmittel eingetauchten Lappen reinigen. So entfernen Sie Staub, Schmutz und andere Ablagerungen, die sich auf der Struktur abgesetzt haben.

Abnehmen und Anbringen der Bespannung: Befolgen Sie die in der Anleitung beschriebenen Schritte.

Jährliche Wartung:

Der Kunde sollte nach der ersten Montage oder vor einer längeren Lagerung des Produkts eine gründliche Inspektion des Produkts anhand der folgenden Liste durchführen. Bei Feststellung von Unregelmäßigkeiten ist die Verwendung des Produkts einzustellen.

| Kontrolltätigkeiten | Lösung des Problems |
|--|--|
| Überprüfung der korrekten Befestigung der Bespannung | Installation der Bespannung gemäss den schritten in der Anleitung |
| Überprüfung der Haltbarkeit der Bespannung | Bei rissen oder sichtbaren Alterungserscheinungen des Gewebes - Austausch der Bespannung |
| Überprüfung des Anzugs der befestigungsschrauben | Bei lockeren Schrauben - festziehen; bei beschädigten Schrauben - Schraube austauschen |
| Überprüfung der Befestigung der „kämme“ für die Sitzhöhenverstellung | Bei loser Kunststoffeinrastung - festziehen; bei beschädigter Kunststoffeinrastung - ersetzen |

8. Aufbewahrung

Der Liegestuhl aus Aluminium muss in einem trockenen, frostfreien Raum gelagert werden.

Um Flecken oder Verschmutzungen zu vermeiden, beachten Sie dies vor dem Zusammenlegen des Aluminium-Liegestuhls:

- Reinigen Sie das Gestell und die Bespannung,
- Lassen Sie die Bespannung vollständig trocknen,
- Bewahren Sie das Produkt außerhalb der Reichweite von Nagetieren auf.

9. Service und Ersatzteile

Wenn Sie Fragen zur Montage haben sollten oder Ersatzteile bestellen möchten, wenden Sie sich bitte an Ihren Kundenberater. Im Falle einer Reklamation muss diese mit dem unter www.litex.pl erhältlichen Reklamationsformular angemeldet werden.

10. Unterstützung

Haben Sie Zweifel? Nicht alles ist verständlich?

Nehmen Sie Kontakt mit uns auf:

E-Mail: info@litex.pl





LITEX

PROMO

Litex Promo Sp. z o.o.
Staroprzygodzka 117
63-400 Ostrów Wielkopolski

info@litex.pl
www.litex.pl

Transat en aluminium LA Maxi

Mode d'emploi

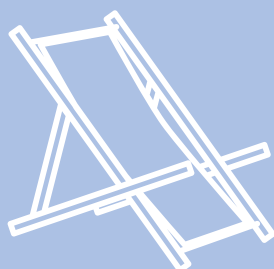



Table des matières

| | |
|---|----|
| 1. Introduction | 33 |
| 2. Informations | 34 |
| 2.1. Informations de sécurité | 34 |
| 3. Informations techniques de base | 34 |
| 3.1. Informations supplémentaires | 34 |
| 4. Montage | 35 |
| 4.1. Contenu de l'ensemble | 35 |
| 4.2. Instructions de montage | 35 |
| 5. Transat avec une toile | 36 |
| 5.1. Instructions de montage / remplacement de la toile | 36 |
| 6. Transat avec valance et coussin | 37 |
| 6.1. Instructions de montage de la valance | 37 |
| 6.2. Instructions de montage du coussin | 37 |
| 7. Entretien et soins | 38 |
| 8. Stockage | 38 |
| 9. Service et pièces détachées | 39 |
| 10. Support | 39 |

1. Introduction

Litex Promo offre un produit avancé, durable et de haute qualité sous la forme d'un transat en aluminium. Le transat en aluminium personnalisable allie une grande fonctionnalité à un design élégant. Il vous permet d'aménager l'espace extérieur autour des restaurants, des zones de loisirs, des plages et des espaces événementiels de manière intéressante.

Le mode d'emploi s'applique au transat en aluminium et prend en compte les points suivants :

- Sécurité,
- Utilisation,
- Installation,
- Entretien.

Le fabricant Litex Promo Sp. z o.o. décline toute responsabilité pour les dommages résultant du non-respect du présent mode d'emploi. Les Conditions Générales de Vente applicables à la vente au profit de l'Acheteur sont disponibles à l'adresse <https://litexpromo.fr/conditions-generales-de-vente>. Litex Promo Sp. z o.o. vous informe qu'il est absolument nécessaire de lire et de suivre ce mode d'emploi avant d'utiliser le transat en aluminium.

Avez-vous des doutes ? Tout n'est pas compris ? Contactez-nous - e-mail : info@litex.pl

Le transat en aluminium a été conçu pour remplir la fonction de siège et il est donc exclusivement destiné à cette forme d'utilisation. Il faut absolument l'utiliser comme prévu :

- Comme un transat pour s'asseoir,
- Dans des conditions techniques correctes,
- Dans des conditions atmosphériques correctes.

Les irrégularités susceptibles d'affecter la sécurité et le fonctionnement du transat en aluminium doivent être corrigées immédiatement, sinon la continuation de son utilisation est interdite.

Toutes les opérations indiquées dans ce mode d'emploi doivent être effectuées conformément aux instructions qu'il contient. Tout dysfonctionnement ou défaut constaté doit faire l'objet d'une consultation avec le vendeur. Les réparations effectuées par soi-même sont interdites et réalisées aux seuls risques de l'acheteur.

Suite à la vérification positive des systèmes de management de la qualité et de l'environnement, nous présentons la confirmation de nos compétences dans les différents domaines directement liés à la production de produits de publicité extérieure de haute qualité.

Certificats et normes

- Certificat ISO 9001:2015
- Certificat ISO 14001:2015
- Certificat ISO 45001:2018
- Certificat AQAP 2110:2016
- Certificat ECOVADIS 2023
- Sécurité mécanique
PN EN 581-1: 2017-04; PN EN 581-2: 2016-02



Nous respectons des normes et notre système de gestion environnementale.



Nous nous conformons aux normes internationales du système de management de la qualité de l'organisation.

2. Informations

2.1. Informations de sécurité

⚠ Note : Risque de sécurité

- Assurez-vous toujours que le dossier du transat est solidement déplié - voir les instructions de montage et de remplacement de la toile.
- Le poids maximal de l'utilisateur du transat en aluminium est de 110 kg.
- Le produit est destiné à un usage domestique, touristique et commercial.
- Dépliez toujours le transat conformément aux instructions.
- La notice de montage du transat en aluminium doit être conservée à l'endroit où le transat est utilisé.
- Lors de l'ouverture, de la fermeture ou du déplacement du transat, ne pas placer les mains ou les doigts entre les éléments mobiles de la structure.
- Le produit ne doit pas être manœuvré par des enfants ni par des personnes nécessitant une assistance.
- La toile est un matériau inflammable, c'est pourquoi le produit doit être maintenu à une distance de sécurité de toute source de chaleur.
- Ne pas utiliser d'outils tranchants pour débarrasser le produit.

3. Informations techniques de base

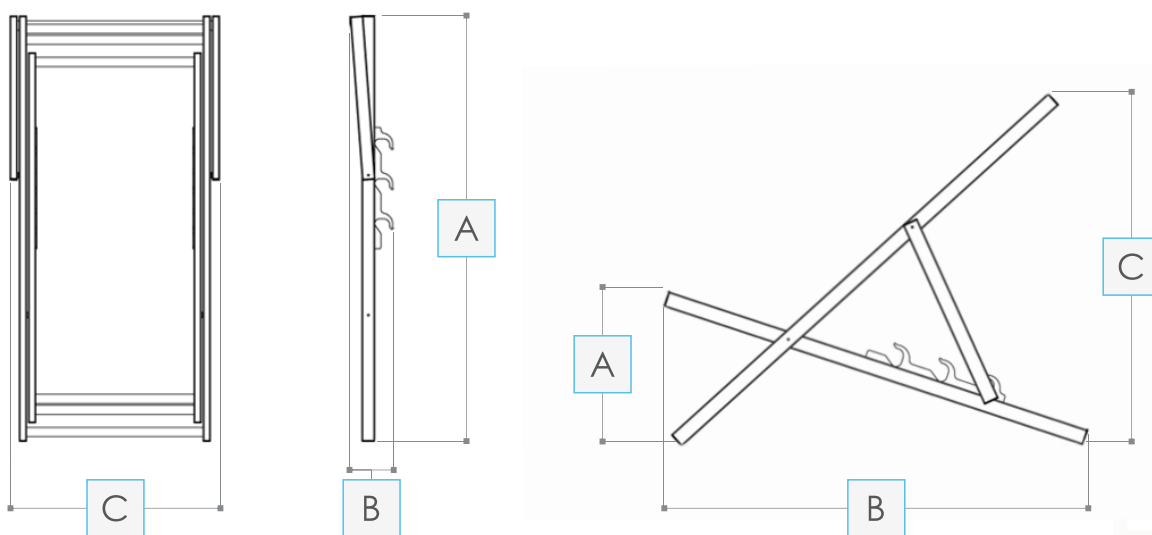

| | | | | | | | | | |
|-----------------------------------|---------------------------|---------------------------|---------------------------|----------------------------|----------------------------|----------------------------|---------------------------|---------------------------|---------------------------|
| Dimensions du transat plié [mm] | A: 1310 | B: 90 | C: 575 | | | | | | |
| Dimensions du transat déplié [mm] | A₁: 410 | A₂: 365 | A₃: 315 | B₁: 1020 | B₂: 1035 | B₃: 1070 | C₁: 970 | C₂: 860 | C₃: 730 |

3.1. Informations supplémentaires

| | |
|---------------------------------|---|
| Type de textile | Toile tissée |
| Siège | toile amovible, impression recto ou recto-verso |
| Type et couleur de la structure | aluminium enduit de poudre, noir |
| Poids d'un seul transat [kg] | 3,5 |

| | |
|-------------|--|
| | Options supplémentaires |
| Volant [mm] | 435 x 250 |
| Coussin | dimensions : 470 x 160 mm, tissu polyester |

4. Montage

4.1. Contenu de l'ensemble

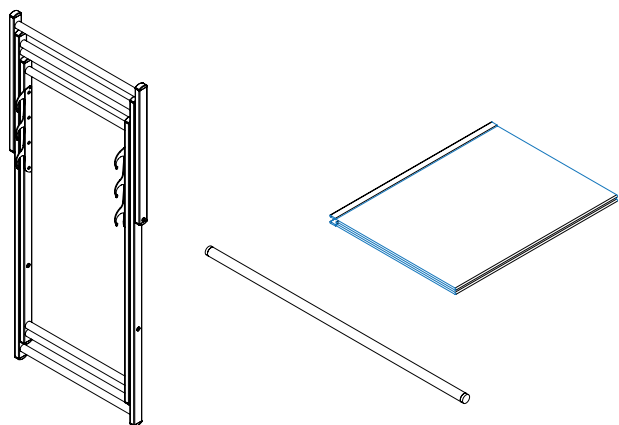

4.2. Instructions de montage

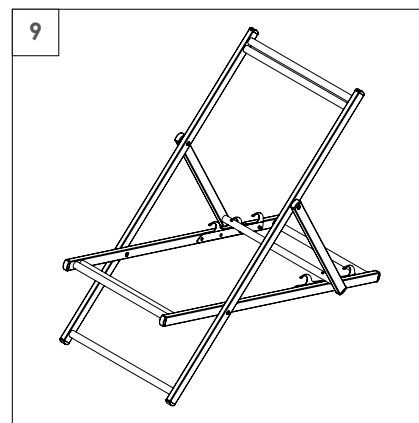
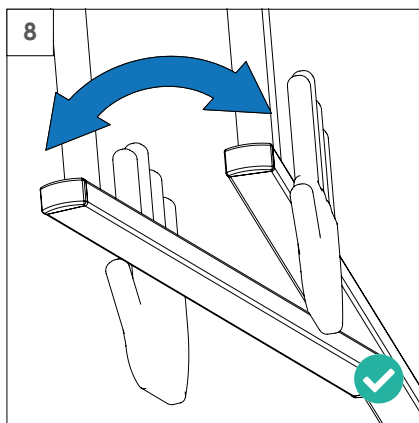
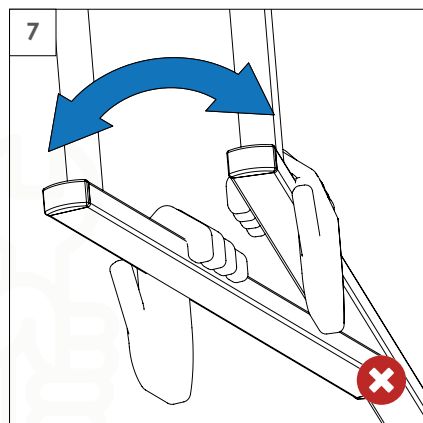
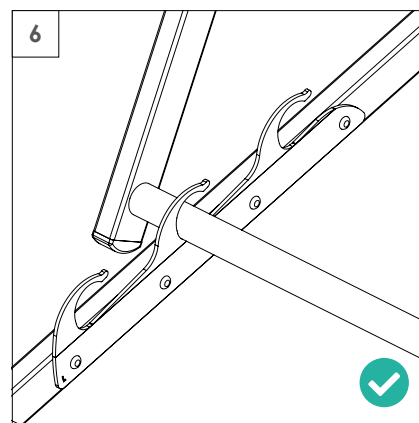
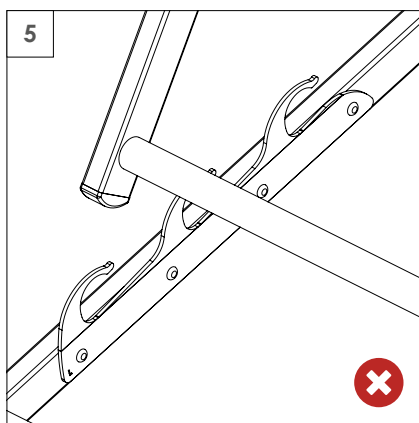
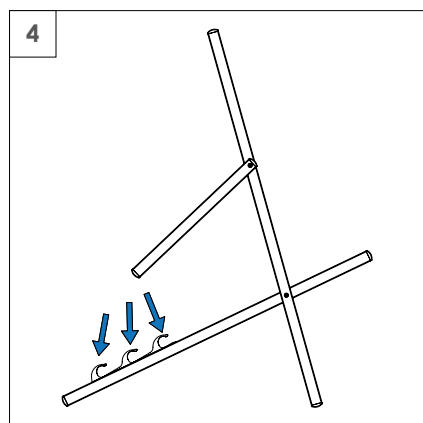
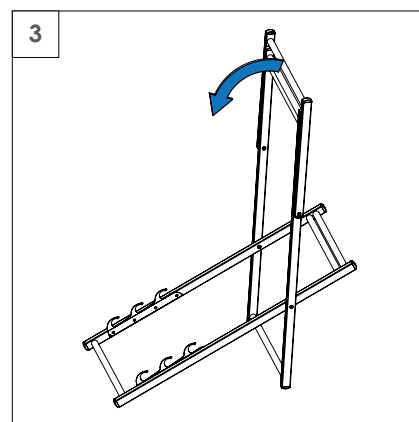
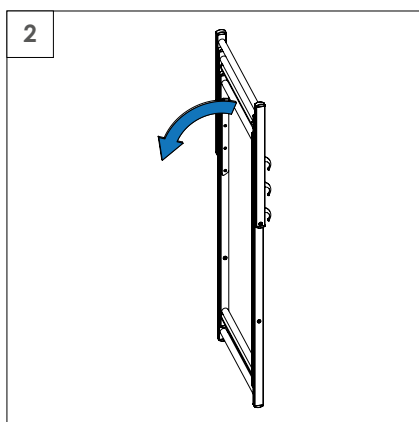
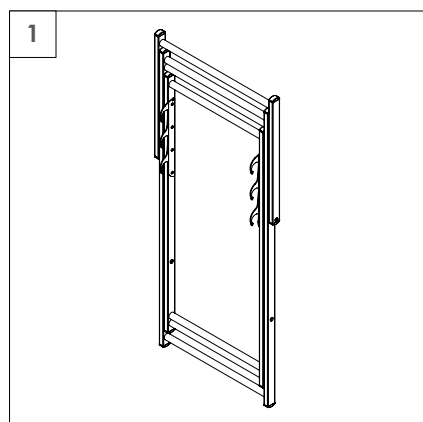

5. Transat avec une toile

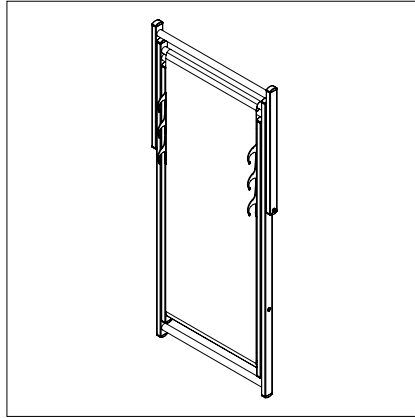
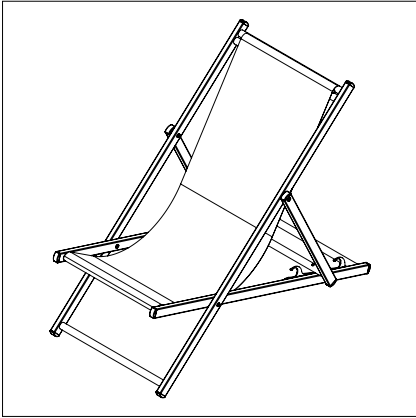

5.1. Instructions de montage / remplacement de la toile

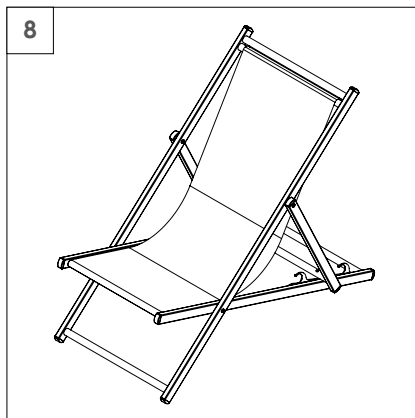
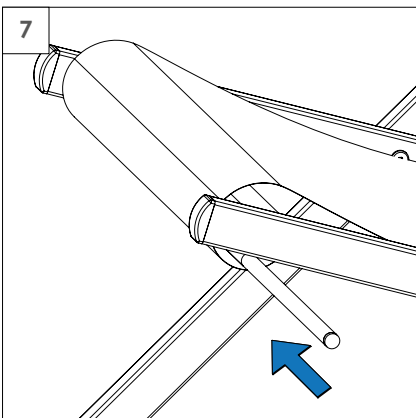
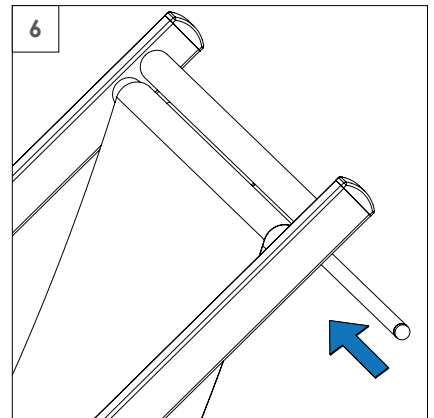
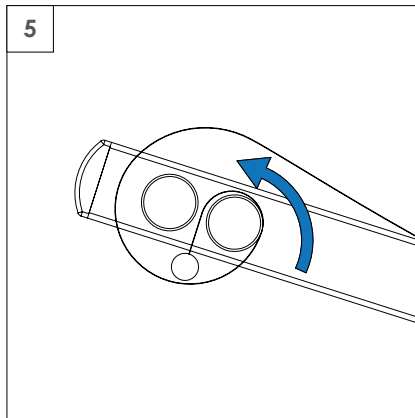
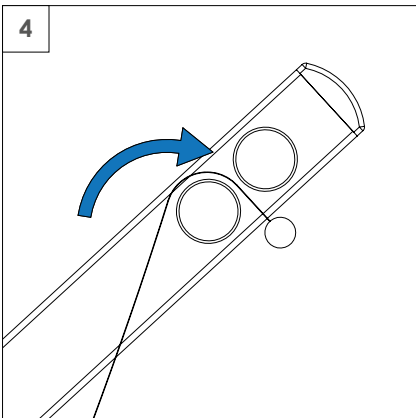
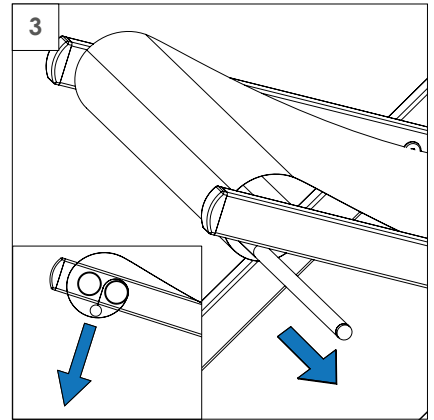
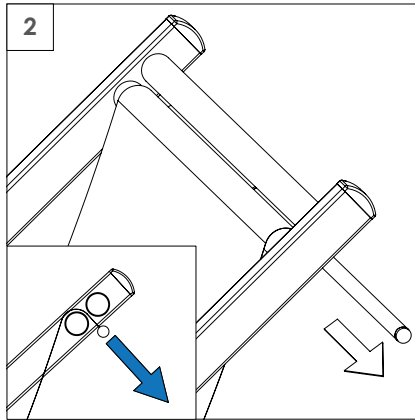
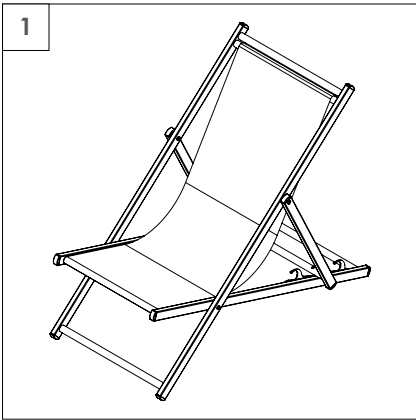

6. Transat avec volance et coussin

6.1. Instructions de montage de la valance

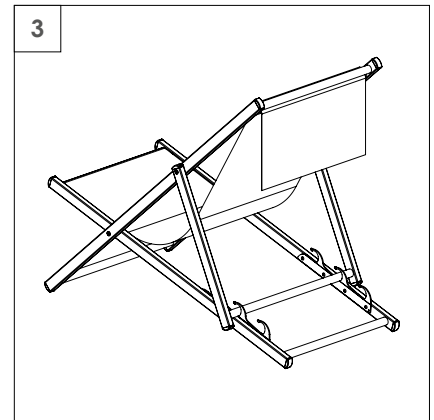
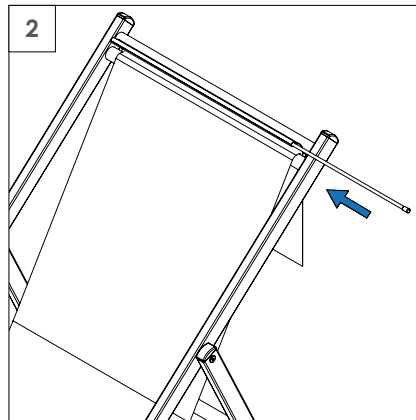
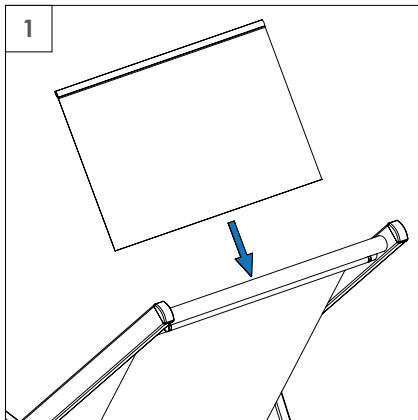

6.2. Instructions de montage du coussin

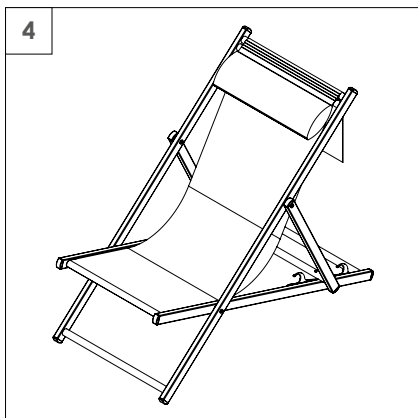
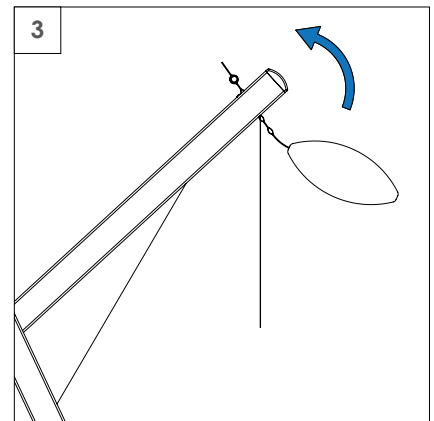
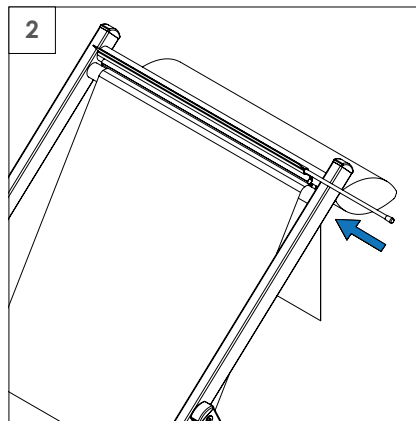
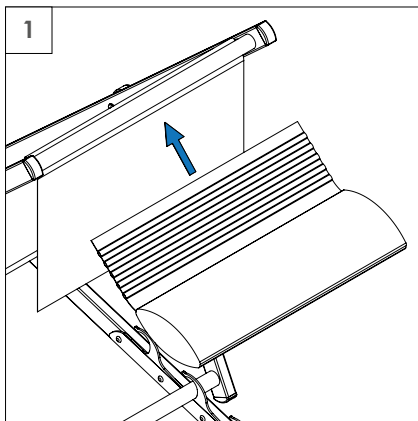

7. Entretien et soins

Le client doit procéder à une inspection approfondie du produit à l'aide de l'inventaire suivant, après le premier assemblage ou avant le stockage.

N'utilisez pas d'outils tranchants tels que des couteaux ou des grattoirs métalliques, ni de nettoyeurs caustiques pour nettoyer le produit. N'utilisez pas de tuyaux d'arrosage ou de nettoyeurs à haute pression pendant le nettoyage.

Housse/tissu :

- Ne nettoyez pas chimiquement la housse/le tissu,
- Lavez à la main à l'eau tiède – frottez légèrement,
- Lavage en surface – frottez légèrement les zones très sales avec une éponge humide. Température de lavage – max. 40 °C,
- Type de détergent – détergents légers conçus pour les produits colorés, par exemple le savon gris.
- Égouttage et séchage – ne tordez pas, séchez verticalement à l'air libre à une température comprise entre 19 et 25 degrés Celsius.
- N'utilisez pas de solvants organiques ou chimiques et n'utilisez pas de chlore,
- Tenez à l'écart des flammes nues. En cas d'incendie, éteignez avec de l'eau, avec un extincteur à poudre ou à neige.

Éléments de structure : Nettoyez avec un chiffon humide imbibé d'eau savonneuse ou de liquide vaisselle. Pour enlever la poussière, la saleté et les autres débris déposés sur la structure.

Pour retirer et fixer la housse : Suivez les étapes décrites dans les instructions.

Entretien annuel : Le client doit effectuer une inspection complète du produit à l'aide de la liste ci-dessous, après le premier assemblage ou avant de stocker le produit pendant une longue période. En cas de défauts constatés, l'utilisation du produit doit être arrêtée immédiatement.

| Activités d'inspection | Résolution du problème |
|---|--|
| Vérifiez la fixation correcte de la toile | Fixez la toile en suivant les étapes décrites dans le mode d'emploi |
| Vérifiez l'état de la toile | En cas de déchirures ou de signes visibles de vieillissement du tissu – remplacez la toile |
| Vérifiez le serrage des vis de fixation | En cas de vis desserrées, serrez-les ; en cas de vis endommagée - remplacez la vis |
| Vérifiez la fixation des crémaillères permettant de régler le niveau du siège | En cas de crémaillères desserrées - resserrez-les ; en cas de crémaillères endommagées - remplacez-les |

8. Stockage

Le transat en aluminium doit être rangé dans une pièce sèche et à l'abri du gel.

Pour éviter les taches ou salissures, avant de plier le transat en aluminium, il faut :

- Nettoyer la base, la structure et le revêtement,
- Laisser le revêtement sécher complètement,
- Tenir hors de portée des rongeurs.

9. Service et pièces détachées

Si vous avez des questions concernant le montage ou la commande de pièces détachées, veuillez contacter notre service commercial.

En cas de réclamation, celle-ci doit être enregistrée au moyen du formulaire de réclamation disponible sur le site www.litex.pl.

10. Support

Avez-vous des doutes ? Tout n'est pas compris ?

Contactez-nous :

e-mail : info@litex.pl





LITEX

PROMO

Litex Promo Sp. z o.o.
Staroprzygodzka 117
63-400 Ostrów Wielkopolski

info@litex.pl
www.litex.pl